

Rez-de-chaussée

Ech. 1:200

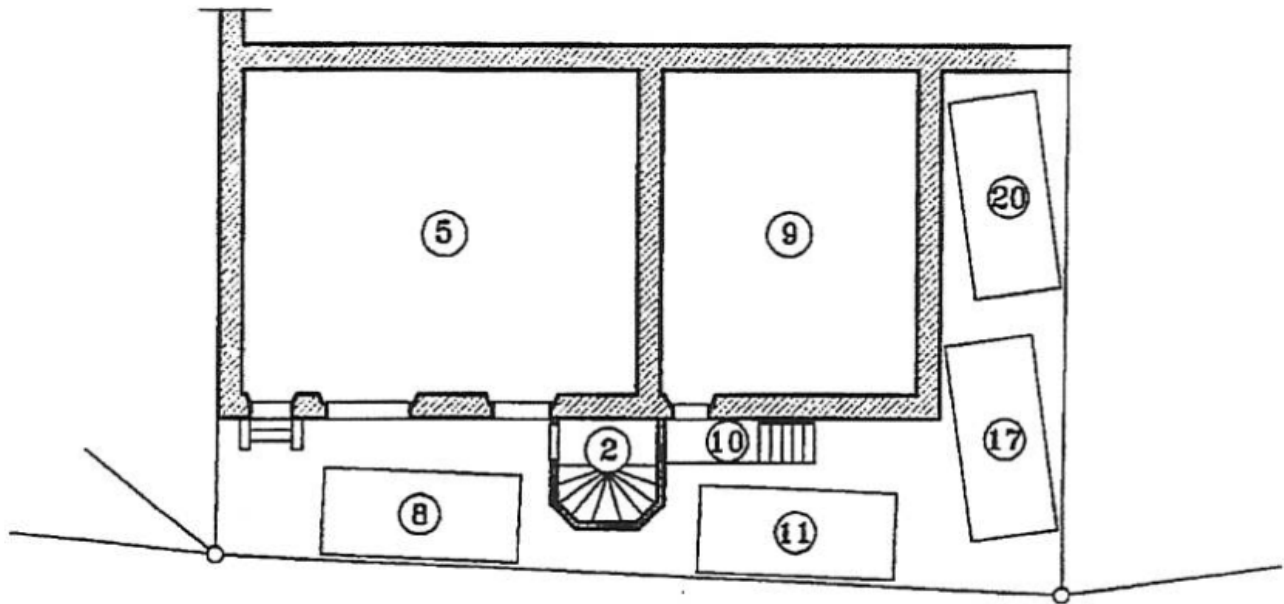

Sous-sol

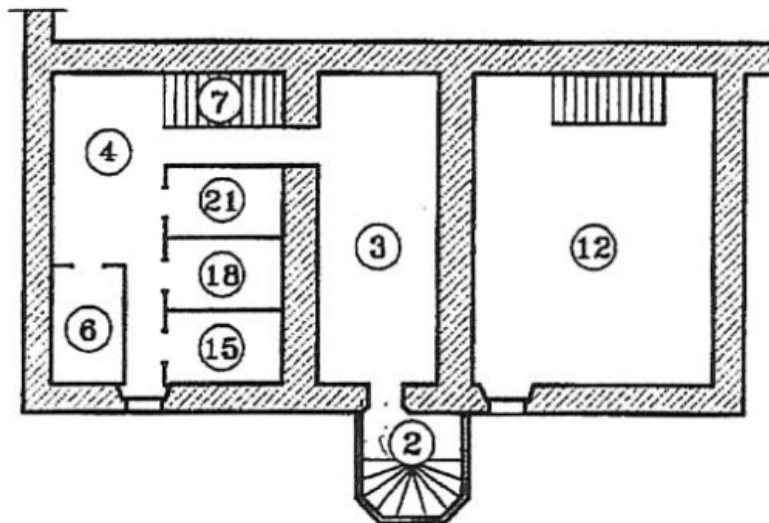

2ème Etage

Ech. 1:200

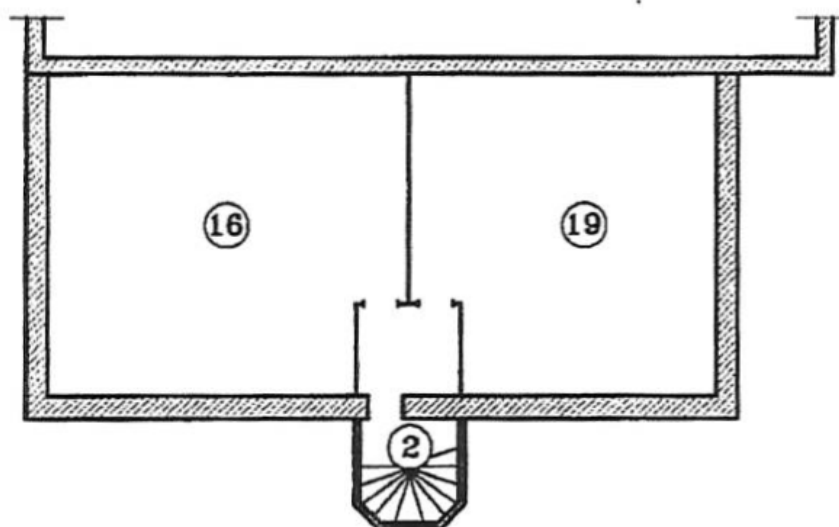

1ier Etage

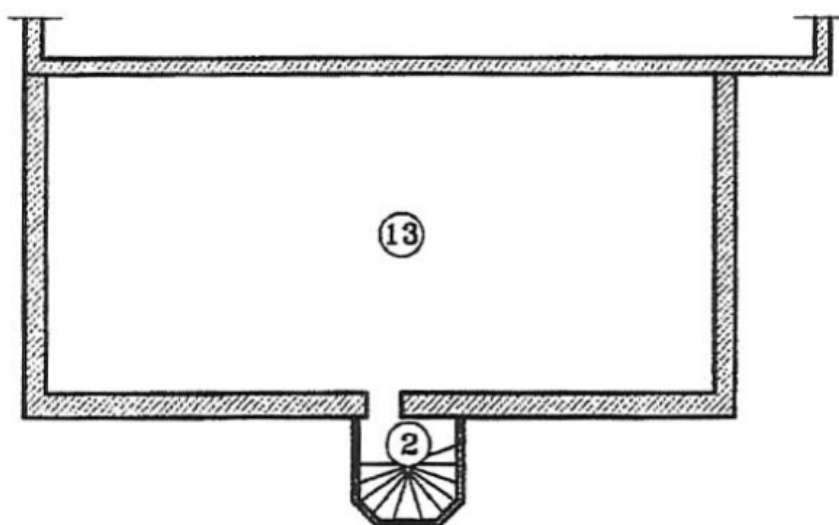

I Parties communes

Les parties communes destinées à l'usage commun des propriétaires, ont la numérotation suivante :

- N° 1 Parcelle de base,
- N° 2 Cage escalier,
- N° 3 Local technique,
- N° 4 Dégagement cave,

II Droit exclusif

Les droits exclusifs sur les propriétés par étages s'établissent comme suit :

<u>PPE</u>	<u>0/00</u>	<u>Situation :</u>	<u>Droit exclusif :</u>
.....	182/1000	Rez-de-chaussée Sous-sol Rez / Sous-sol Rez-de-chaussée	N° 5 Appartement de 2 ^{1/2} pces N° 6 Cave N° 7 Escalier intérieur N° 8 Place de parc
.....	198/1000	Rez-de-chaussée Rez-de-chaussée Sous-sol	N° 9 Dépôt N° 10 Escalier d'entrée N° 12 Cave
.....	311/1000	1 ^{er} étage Rez-de-chaussée Sous-sol	N° 13 Appartement de 6 ½ pces N° 11 Place de parc N° 15 Cave
.....	165/1000	2 ^{ème} étage Rez-de-chaussée Sous-sol	N° 16 Appartement de 3 ½ pces N° 17 Place de parc N° 18 Cave
.....	144/1000	2 ^{ème} étage Rez-de-chaussée Sous-sol	N° 19 Appartement de 3 ½ pces N° 20 Place de parc N° 21 Cave