

WILLKOMMEN IN DER
VILLA AM SEE



Ein erster Einblick in die
exklusive Innenarchitektur



BEINWIL AM SEE

Das Leben im Beinwil am See zeigt sich familienfreundlich, grün, mit guter Infrastruktur und vor allem grosser Lebensqualität. Einige Einkaufsmöglichkeiten befinden sich direkt in unmittelbarer Nähe. In der nächst grösseren Stadt, Reinach befinden sich Unmengen an Grossgeschäften und Einkaufsmöglichkeiten. Eine der letzten bebaubaren Parzellen in Beinwil am See überzeugt nicht nur mit der einzigartigen Lage, sondern auch der unmittelbaren Nähe zum öffentlichen Verkehr wie auch dem nahegelegenen Autobahnanschluss.



Die Lage

Strandbad 1100 M

Schiffstation 800 M

Lebensmittelgeschäft / Post 750 M

Tankstelle 700 M

Mittelstufenschulhaus Steineggli 850 M

Bahnhof 550 M

Apotheke 450 M

Tankstelle 500 M

Unterstufenschulhaus Altes Schulhaus 200 M

Kindergarten Villa Vorstadt 650 M

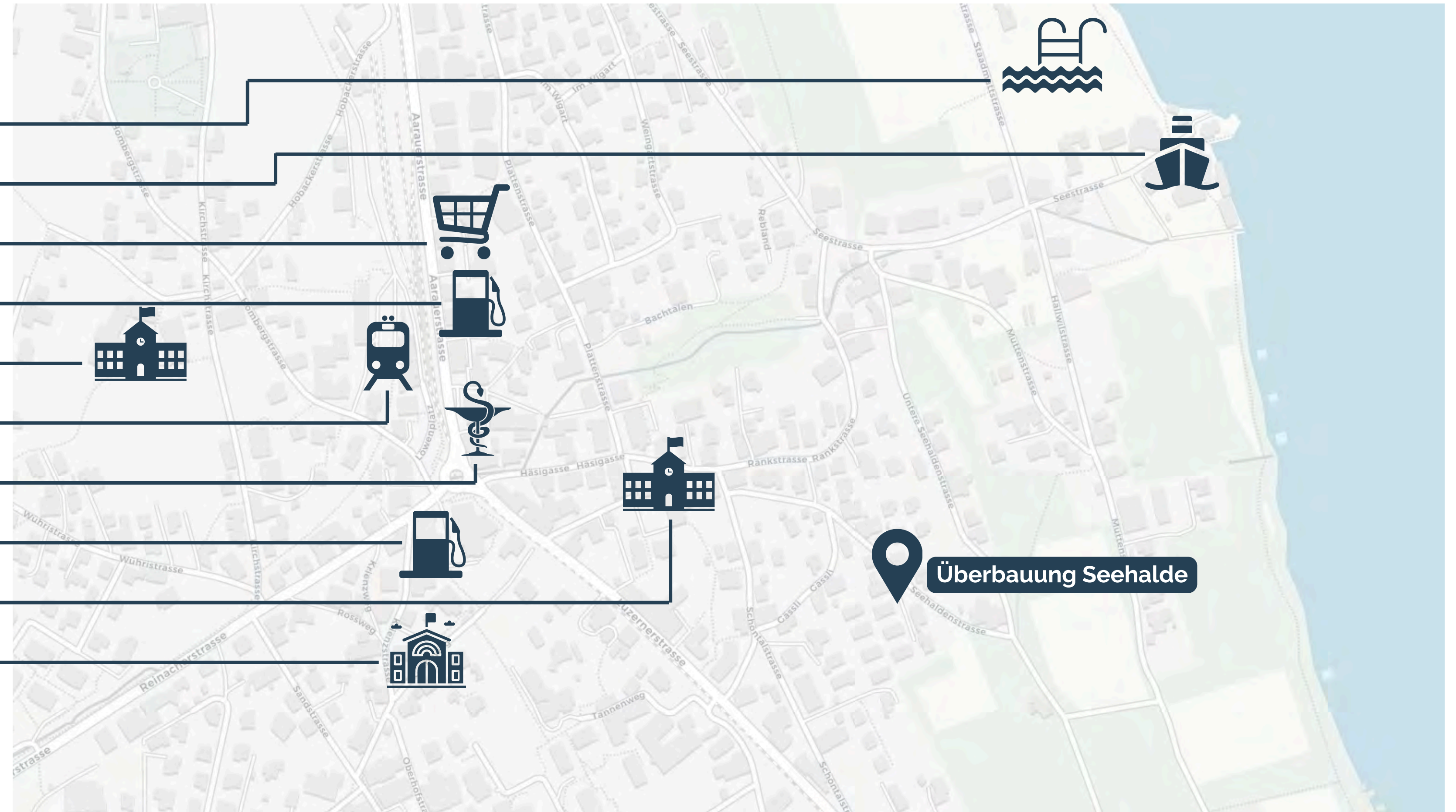











MOODBOARD

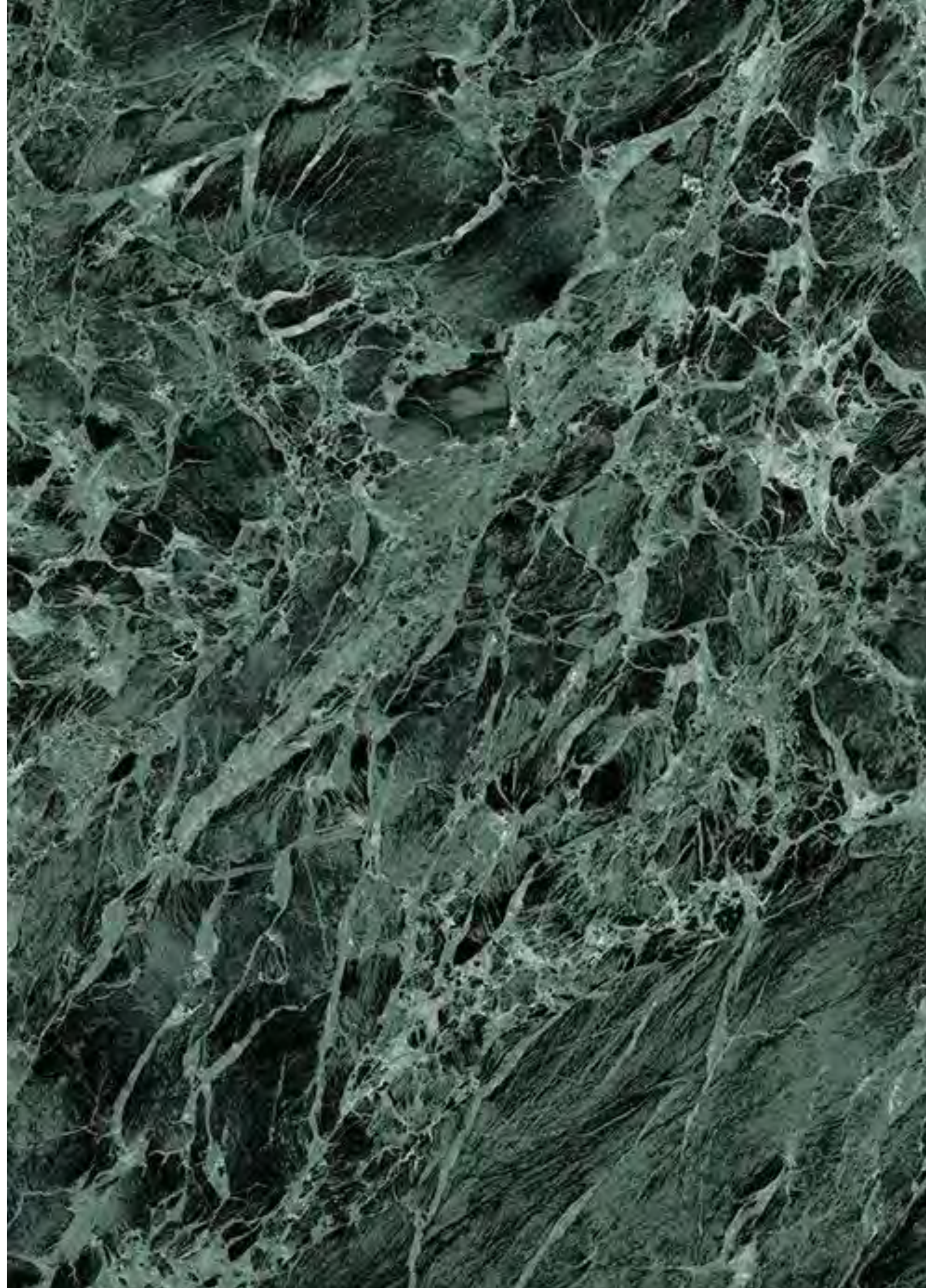

MATERIALISIERUNG

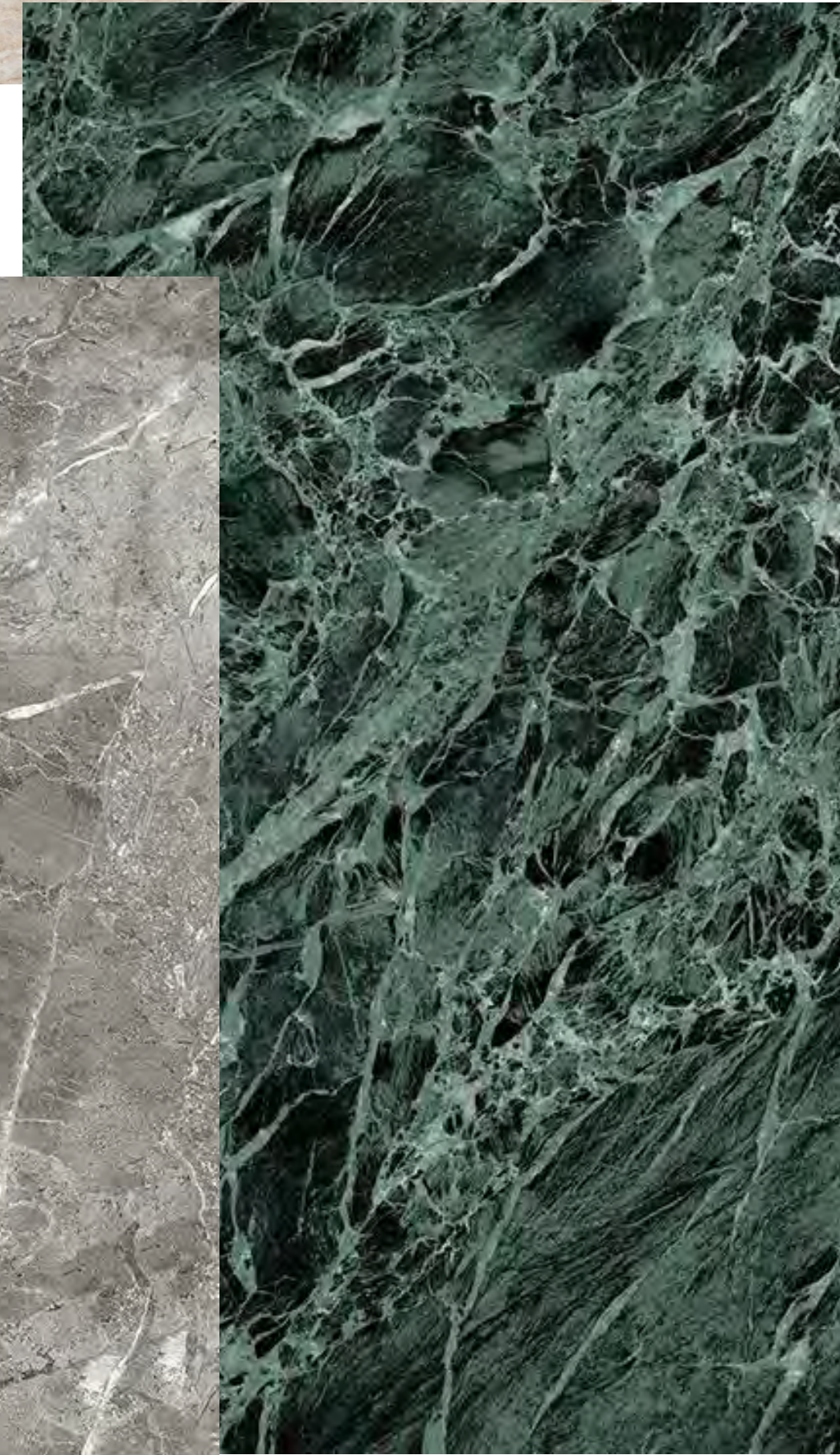
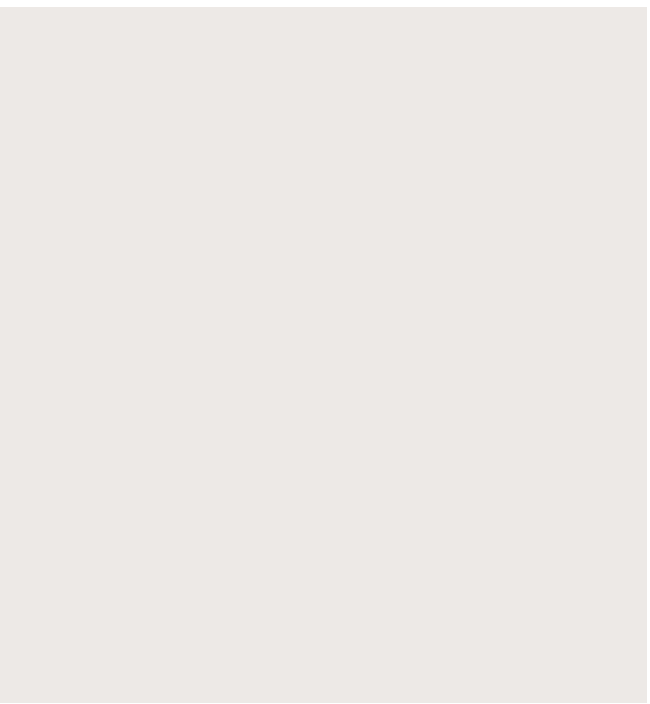
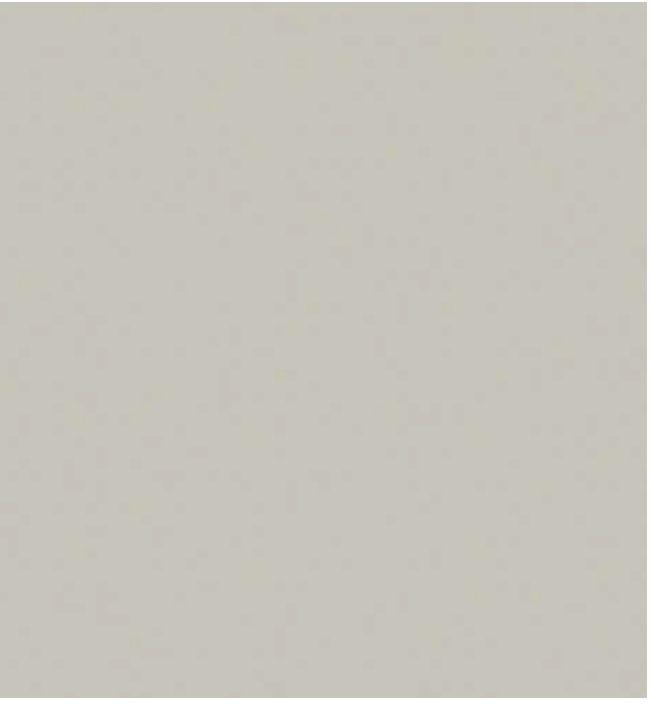

Preise

Haus	Hauptnutzfläche	Nebennutzfläche	Gesamtfläche	Zimmer	Preis
Haus B1	222 m ²	74m ²	296 m ²	Frei Wählbar	CHF 2'990'000.-
Haus B2	222 m ²	74m ²	296 m ²	Frei Wählbar	CHF 3'090'000.-
Haus B3	222 m ²	74m ²	296 m ²	Frei Wählbar	CHF 3'240'000.-
Haus A1	235 m ²	61m ²	296 m ²	Frei Wählbar	CHF 3'390'000.-
Haus A2	235 m ²	58m ²	293 m ²	Frei Wählbar	CHF 3'440'000.-
Haus A3	235 m ²	55m ²	290 m ²	Frei Wählbar	CHF 3'440'000.-
Haus A4	235 m ²	104m ²	339 m ²	Frei Wählbar	CHF 3'540'000.-

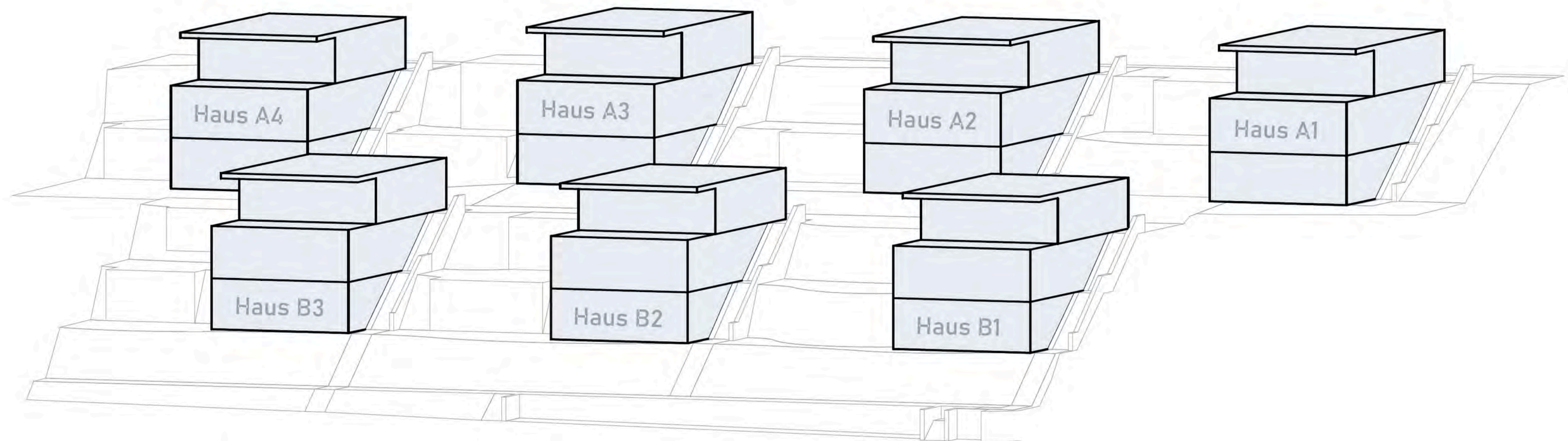





Herzlichen Dank.